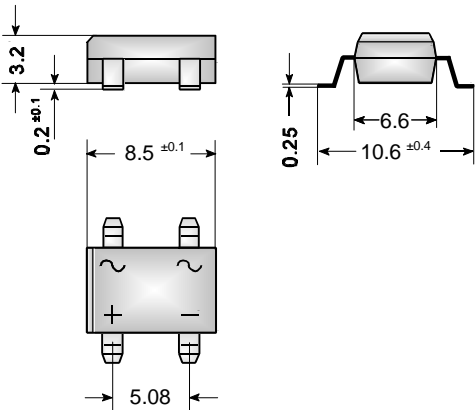

**Schottky-Brückengleichrichter
für die Oberflächenmontage**
Surface Mount Schottky-Bridge Rectifiers

Nominal current – Nennstrom 1 A

 Alternating input voltage 10...50 V
Eingangswechselspannung

 Plastic case SO-DIL 8.5 x 6.6 x 3.2 [mm]
Kunststoffgehäuse SO-DIL

Weight approx. – Gewicht ca. 0.6 g

 Plastic material has UL classification 94V-0
Gehäusematerial UL94V-0 klassifiziert

Dimensions / Maße in mm

 Standard packaging taped and reeled see page 18
Standard Lieferform gegurtet auf Rolle siehe Seite 18

Maximum ratings
Grenzwerte

Type	Alternating input voltage	Rep. peak reverse volt. ¹⁾	Surge peak reverse volt. ¹⁾
Typ	Eingangswechselspanng.	Period. Spitzensperrspg. ¹⁾	Stoßspitzensperrspanng. ¹⁾
	V_{VRMS} [V]	V_{RRM} [V]	V_{RSM} [V]
CS10S	10	20	20
CS20S	20	40	40
CS30S	30	60	60
CS40S	40	80	80
CS50S	50	100	100

 Repetitive peak forward current $f > 15$ Hz I_{FRM} 10 A ²⁾
Periodischer Spitzenstrom

 Rating for fusing, $t < 10$ ms $T_A = 25^\circ\text{C}$ i^2t 8 A²s
Grenzlastintegral, $t < 10$ ms

 Peak fwd. surge current, 50 Hz half sine-wave, $T_A = 25^\circ\text{C}$ I_{FSM} 40 A
Stoßstrom für eine 50 Hz Sinus-Halbwellen,

 Operating junction temperature – Sperrschichttemperatur T_j – 50...+150°C
Storage temperature – Lagerungstemperatur T_s – 50...+150°C

¹⁾ Valid for one branch – Gültig für einen Brückenweig

²⁾ Valid, if the temperature of the terminals is kept to 100°C

Gültig, wenn die Temperatur der Anschlüsse auf 100°C gehalten wird

Characteristics

Kennwerte

Max. average fwd. rectified current Dauergrenzstrom	$T_A = 50^\circ\text{C}$	R-load C-load	I_{FAV} I_{FAV}	$1.0\text{ A}^{2)}$ $0.8\text{ A}^{2)}$
Forward voltage Durchlaßspannung	$T_j = 25^\circ\text{C}$	$I_F = 1\text{ A}$	CS10S...20S CS30S CS40S...50S	$V_F < 0.50\text{ V}^{1)}$ $V_F < 0.70\text{ V}^{1)}$ $V_F < 0.79\text{ V}^{1)}$
Leakage current Sperrstrom	$T_j = 25^\circ\text{C}$ $T_j = 100^\circ\text{C}$	$V_R = V_{RRM}$ $V_R = V_{RRM}$	I_R I_R	$< 0.5\text{ mA}$ $< 5.0\text{ mA}$
Thermal resistance junction to ambient air Wärmewiderstand Sperrschicht – umgebende Luft			R_{thA}	$< 60\text{ K/W}^{2)}$

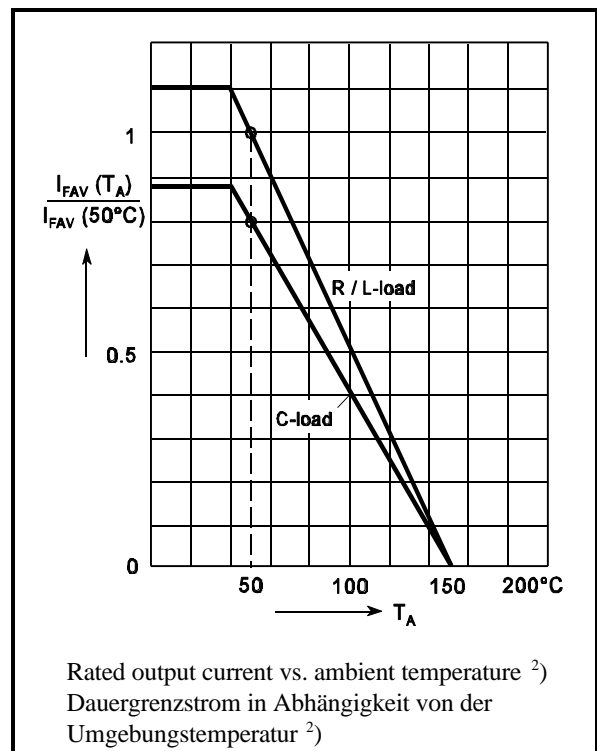
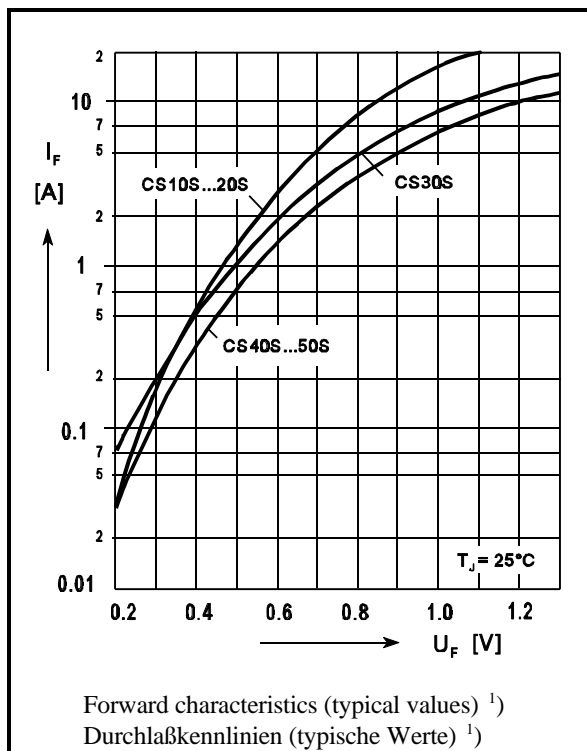

¹⁾ Valid for a single diode – Gültig für eine einzelne Diode

²⁾ Valid, if mounted on P.C. board with 25 mm² copper pads at each terminal

Dieser Wert gilt bei Montage auf Leiterplatte mit 25 mm² Kupferbelag (Lötpad) an jedem Anschluß